



STEMA steht für ...

Spitzen-Service & Deutsche Markenqualität

 **MADE IN GERMANY**

BASIC

**DEUTSCHLANDS
MEISTGEKAUFTE
PKW ANHÄNGER!**



Die BASIC-Serie

Serienausstattung

- ▶ Sicherheitsfahrgestell mit STEMA-V-Deichsel
- ▶ Boden aus wasserfestem Mehrschichtholz
- ▶ Stabile Bordwände ALUMINIUM – ZINK – beschichtet
= doppelter Korrosionsschutz
- ▶ Verzurrösen zur Ladungssicherung
- ▶ Sicherheitsbeleuchtung, Elektroanlage (12 V) und 7-poliger Stecker
- ▶ Formschöne Zinkkotflügel
- ▶ Sicherheitsanzeige an der Kugelkopfkupplung
- ▶ DEKRA-geprüft, inkl. Kfz-Brief
- ▶ stabiler Rahmen aus feuerverzinktem Stahlprofil

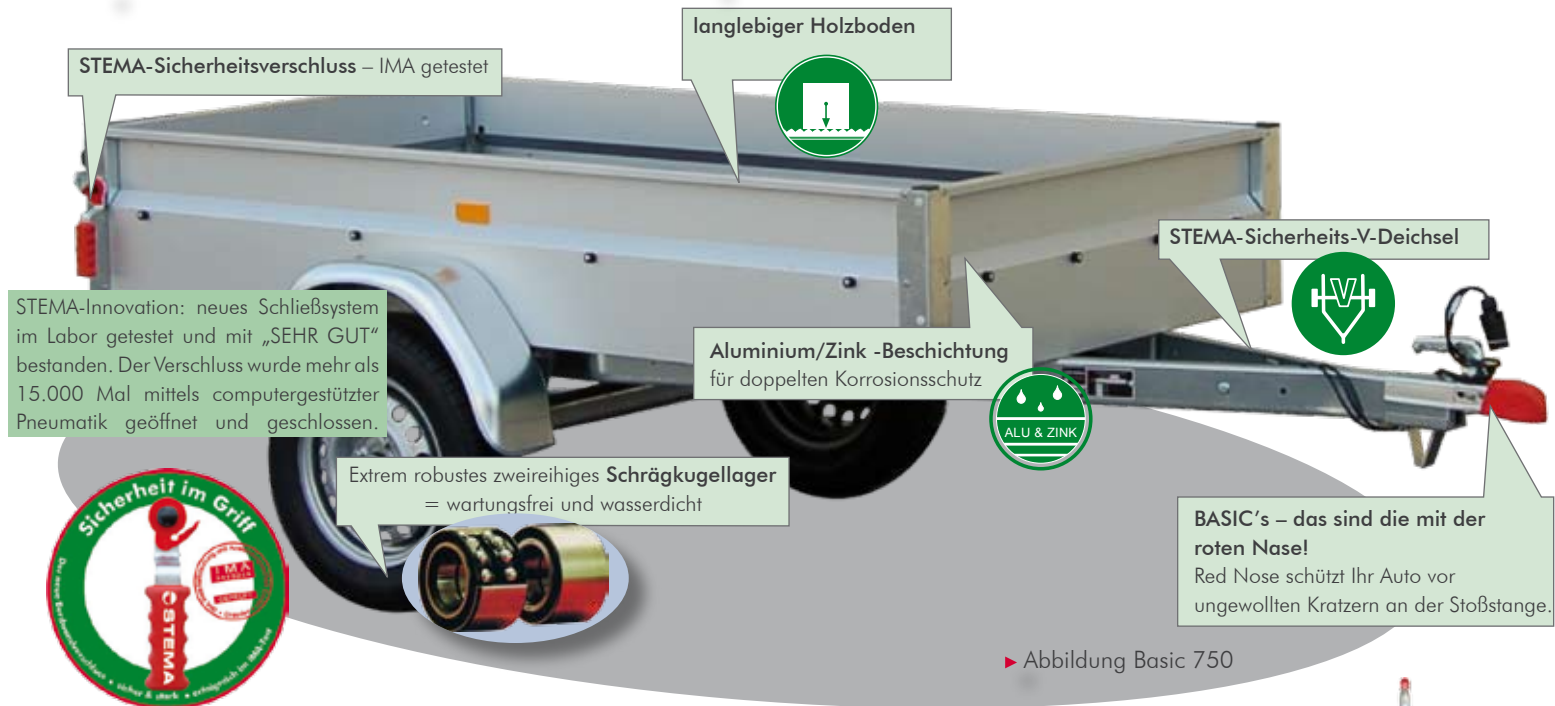

Basic 550

Basic 750

Basic 750 LB

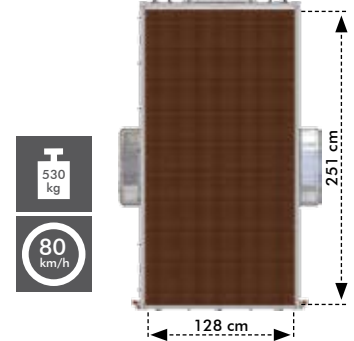
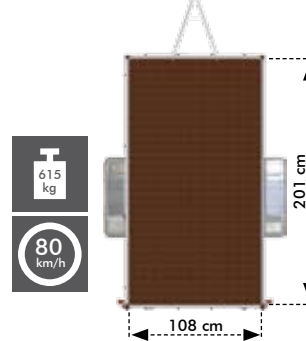
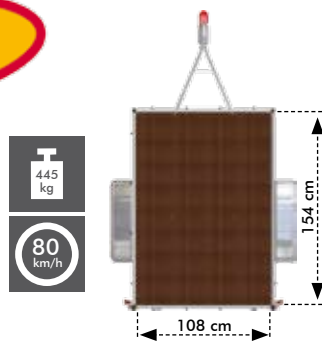

Artikelübersicht & Zubehörprogramm

Bezeichnung	Kastenmaß innen cm LxBxH	Außenabmessungen cm LxBxH	zul. Gesamtgewicht kg	max. Zuladung kg	Bereifung in Zoll	Bremse / Stützrad	Artikel-Nr.	Flachplane	Hochplane 80 cm	Hochsprigel 80 cm	Hochplane 100 cm	Hochsprigel 100 cm
Basic 550	154x108x33	250x149x86	550	445	10	-	23002	Z4507555	Z4507559	12139	-	-
Basic 750	201x108x33	292x149x86	750	615	13	-	23010	Z4507556	Z4507507	12142	Z4507541	12145
Basic 750 LB	251x128x34	349x170x87	750	530	13	-	23052	Z4507783	-	-	Z4508066	14479
Basic 850	201x108x33	295x149x86	850	695	13	ja	23021	Z4507556	Z4507507	12142	Z4507541	12145
Basic 1001	210x128x34	301x175x87	1000	760	13	ja	23032	Z4508056	-	-	Z4508057	14478
Basic 1002	251x128x34	386x175x87	1000	735	13	ja	23040	Z4507783	-	-	Z4508066	14479



Perfekt für jedes Transportgut

Mit der STEMA BASIC - Serie sind Sie perfekt für Haus, Hof, Hobby und Garten gerüstet. Vier Anhängergrößen und vier Gewichtsklassen bieten die optimale Kombination für jedes Transportgut. Mit einer breiten Palette an Zubehör meistern Sie jede neue Herausforderung.

100 Der Basic 850 besitzt die Vorbereitung für die 100 km/h Zulassung. Alle gebremsten Anhänger sind mit Stützrad, Auflaufbremse, Rückfahrautomatik und Stoßdämpferhalterungen ausgestattet. Stoßdämpfer für die 100 km/h Zulassung sind als Zubehör erhältlich.

Basic 850

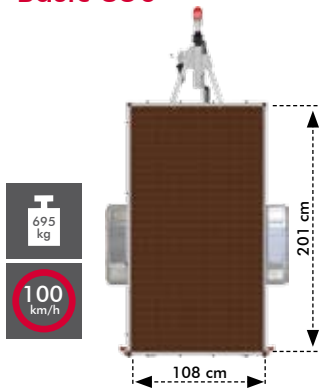

Basic 1001

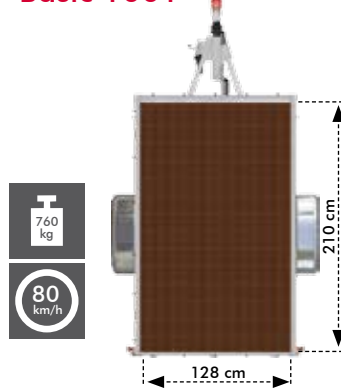

Basic 1002

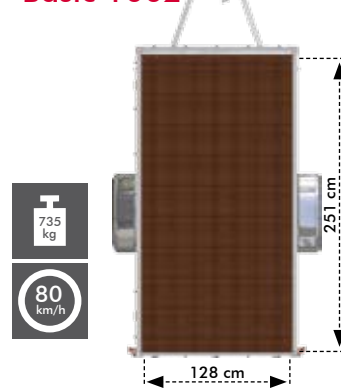

Hochplane 150 cm	Hochspritzel 150 cm	Bordwandauflaufsatz ca. 36 cm hoch	Metalldeckel 20 cm hoch	Leitergestell	Ersatzrad	Ersatzradhalter	Abstellstützen	Auffahrschne bis 400 kg belastbar	Stützrad	Gitterauflaufsatz	Adapterstück 7/13 polig	Safetybox XL	Deichselbox 50x15x20	Unterlegkeil
-	-	13024	13021	1652	T4505630	12989	14327	11236*	1651	13284	E2015000	E2352000	14114	E2115000
-	-	13023	13020	1652	T4505597	14335	14327	11662	1651	13234	E2015000	E2352000	14114	E2115000
Z4507989	14482	-	-	13806	T4505597	11290	13803	11662	1651	-	E2015000	E2352000	14114	E2115000
-	-	13023	13020	1652	T4505597	14335	14327	11662	-	13234	E2015000	E2352000	14114	E2115000
Z4508058	14483	-	-	13806	T4505609	14508	13803	11662	-	-	E2015000	E2352000	-	E2115000
Z4507989	14482	-	-	13806	T4505609	14508	13803	11662	-	-	E2015000	E2352000	-	E2115000

* 300 kg belastbar

Unser Zubehörprogramm

STEMA bietet Ihnen - bis 10 Jahre nach Kauf ! - das gesamte Zubehörsortiment weiterhin an.



Flachplane



Hochplane & Hochspiegel



Bordwandaufsatz



Metaldeckel



Leitergestell



Gitteraufsatz



► Abbildung Basic 750



Ersatzrad & Ersatzradhalter
(Musterabbildung)

Original STEMA
Zubehör & Ersatzteile
unter
www.der-anhaenger.de

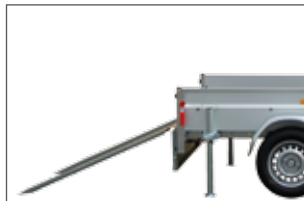

Abstellstützen & Auffahrschienen



Unterlegkeil



Deichselbox



Safety Box XL



Adapterstück



Stützrad

STEMA bringt Farbe ins Spiel

Zusätzlich zur Standardfarbe bietet STEMA Ihnen eine breite Palette an Planenfarben gegen Aufpreis an.

Die für Sie individuell in Deutschland gefertigten Planen erhalten Sie auf Bestellung bei:

www.der-anhaenger.de/zubehoershop.



Info: Für Fragen stehen Ihnen unsere kompetenten Mitarbeiter gern zur Verfügung.

PROFI Hochlader (FH)

PROFI Tieflader (FT)



Profis beanspruchen einen Transporter viel häufiger und umfangreicher als ein Gelegenheitsnutzer, damit sind Material und Verarbeitung noch höheren Belastungen ausgesetzt. Die PROFI Transporter der STEMA sind extra für diese Ansprüche entwickelt und ausgelegt. Neueste Werkstoffforschung und „Up-to-date“ Anhängertechnik spiegeln sich im Produkt:

Die PROFI-Ausstattung

- ▶ extrem stabiler Grundrahmen, verwindungsfrei mit crashgetesteter Sicherheits-V-Deichsel, sämtliche Rahmenteile im Tauchbad feuerverzinkt und korrosionsfrei
- ▶ extra hohe Bordwände für mehr Ladevolumen, stabile Profilgestaltung, mit kompakten Scharnierbändern versehen
- ▶ extra dickes und reißfestes Planenmaterial, stabile Steppnähte sorgen für festen Halt
- ▶ robuste Gummifederachse mit Einzelradaufhängung mit wartungsfreiem Schrägkugellager, erweiterter Radstand für optimale und ruhige Straßenlage, große Markenbereifung



Weitere Modelle unter www.der-anhänger.de/profi

Bezeichnung	Kastenmaß innen cm LxBxH	Außenabmessungen cm LxBxH	zul. Gesamtgewicht kg	max. Zuladung kg	Bereifung in Zoll	Bremse / Stützrad	Artikel-Nr.
FT 12-30-15.1B	301x153x34,5	436x200x87	1200	865	13	ja	22153
FT 20-30-18.2B	301x183x34,5	457x230x87	2000	1520	13	ja	22127
FH 10-25-13.1B	251x128x34,5	385x140x105	1000	730	13	ja	22306
FH 20-30-15.2B	301x153x34,5	437x165x105	2000	1555	13	ja	22324

MOTORBIKE TRAILER



Insider schätzen ...

- ...stabile Radbügel für festen Stand der Motorräder.
- ...tiefe Ladeflächen und lange Auffahrschienen für bequemes Beladen.
- ...robuste und vollverzinkte Fahrgestelle für ein stabiles Fahrverhalten.
- ...viele Abspannpunkte für mehr Sicherheit.

► Abbildung MT 750 BS2

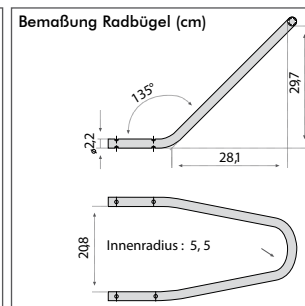
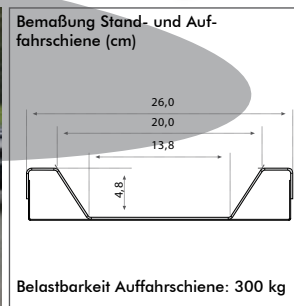

Ein, zwei oder drei Motorräder?

Je nach Modell und Ausführung sind unsere MOTORBIKE TRAILER in den Gewichtsklassen 500 bis 850 kg Gesamtgewicht erhältlich, so dass Sie bis zu drei Motorräder bequem transportieren können.

Alle gebremsten STEMA MOTORBIKE TRAILER sind bereits ab Werk mit Stoßdämpfern und Reifen ausgestattet, die der gesetzlichen 100 km/h Regelung entsprechen.

MT 500 AS1

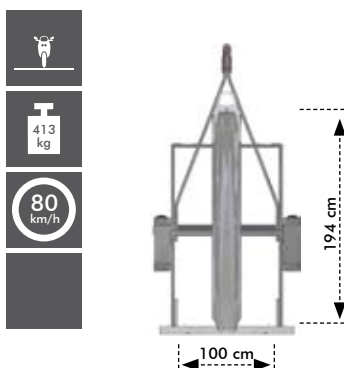

MT 750 BS2

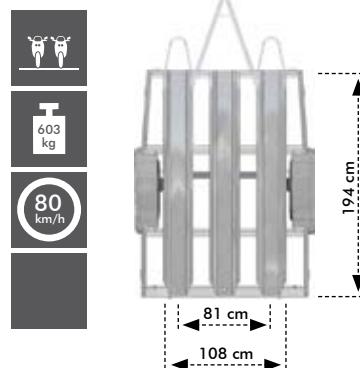

MT 851 BS2

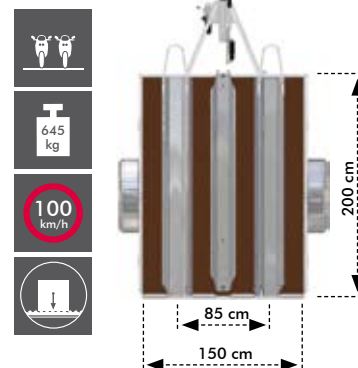

bei MT 851 BS2 Holzplanken zwischen den Standschienen

Weitere Modelle unter www.der-anhaenger.de/motorbike

Bezeichnung	Nutzabmessung cm LxB	Außenabmessungen cm LxB	zul.Gesamtgewicht kg	max. Zuladung kg	Bereifung in Zoll	Stand-schienen	Bremse / Stützrad	Artikel-Nr.
MT 500 AS1	194 x 100	260 x 132	500	413	8	1	-	20766
MT 750 BS2	194 x 108	292 x 152	750	603	13	2	-	20894
MT 851 BS2	200 x 150	300 x 185	850	645	13	2	ja	22214

UNIVERSAL TRAILER



► Abbildung UNI 752

Kein „entweder-oder“ mehr!

Mit dem UNIVERSAL Trailer meistern Sie sowohl alles Nötige, wie den Transport von Umzügen, von Baumaterialien oder Ihrem Rasentraktor als auch die vergnüglichen Seiten des Lebens, wie einen Ausflug mit Quad, Motorrad oder Boot.

Was Sie dafür brauchen?

Nur einen einzigen PKW-Anhänger und das gewünschte Zubehör:

- Abb. 1 = Bordwand & Hochplane und Spriegel
- Abb. 2 = ALU-Auffahrrampe & Hochplane und Spriegel (nur für UNI 1003)
- Abb. 3 = Auffahrschienen
- Abb. 4 = Motorrad-Transport-Set
- Boot's Transport Set (ohne Abbildung)

UNI 752

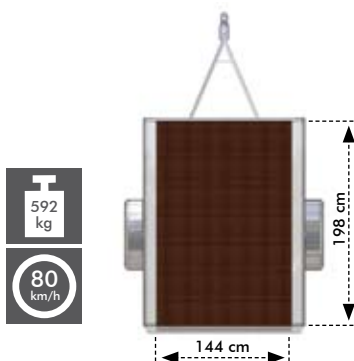

UNI 1003

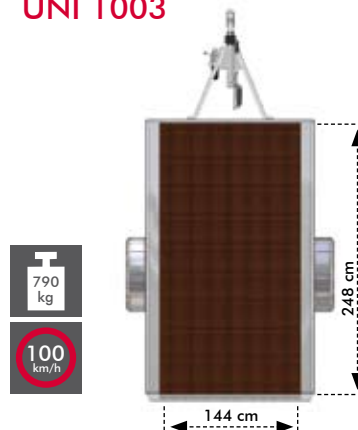

► Abb. 1

UNI+
BORDWAND & HOCHPLANE UND SPRIEGEL



► Abb. 2

UNI+
ALU-AUFFAHRAMPE & HOCHPLANE UND SPRIEGEL



► Abb. 3

UNI+
AUFFAHRSCIENEN



► Abb. 4

UNI+
MOTORRAD-TRANSPORT-SET

Weitere Modelle unter www.der-anhaenger.de/universal

Bezeichnung	Nutzabmessung cm LxB	Außenabmessungen cm LxB	zul.Gesamtgewicht kg	max. Zuladung kg	Bereifung in Zoll	Bremse / Stützrad	Artikel-Nr.
UNI 752	198 x 144	300 x 185	750	592	13	-	22229
UNI 1003	248 x 144	350 x 185	1000	790	13	ja	22543

Anhänger ABC

Bevor es losgeht ...



1. Prüfen Sie bitte, ob Ihr PKW den Anhänger mit dem zugelassenen Gesamtgewicht ziehen darf ?



-	001779	001779
01000	00850	-
01000	00850	-
82	03000	74
01340	0677	005
205/55R16 91V		

(neu: Zulassungsbeschein. Teil 1)
> dritte Seite, Punkte 0.1 u. 0.2

1300	730
85	73
08.06.2004	

(älter)
> dritte Seite, Punkte 28 u. 29



2. Zur Nutzung auf Deutschland's Straßen benötigen Sie eine **Haftpflichtversicherung**. Bitte wenden Sie sich an Ihren Versicherungspartner.



3. Bei der **Zulassungsstelle** legen Sie die Versicherungsberechtigungskarte und den Fahrzeugbrief (Zulassungsbescheinigung Teil 2) vor.



Jetzt kann es losgehen.
Gute Fahrt, wünscht Ihnen das STEMA Team.

Wie belade ich richtig?

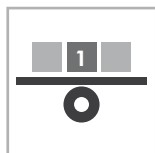

Bitte beladen Sie Ihren PKW-Anhänger möglichst im angekuppelten Zustand. Die Last sollte gleichmäßig verteilt werden und schwere Ladung (1) auf den Achsenbereich verteilt sein. Zu Ihrer eigenen Sicherheit und damit Ihr Transportgut keinen Schaden nimmt, sichern Sie es am besten mit stabilen Verzurrgurten.

Geprüfte Qualität

Profitieren Sie von mehr als 38 Jahren Erfahrung Anhängerbau der STEMA. Sicherheit, Zuverlässigkeit und Innovation sind unsere Werte, unter welchen mehr als 850.000 Anhänger das Werk verließen. Jeder STEMA Anhänger durchläuft vor seiner Auslieferung mehrere Prüfungen und erhält sein individuelles Qualitätsprotokoll. Bestätigt und zertifiziert wurde das überdurchschnittliche Qualitätsmanagement der STEMA durch die DEKRA, offizielle Prüfstelle für die Einhaltung der DIN Norm ISO 9001.

Breite Produktpalette

Das Spektrum unserer Produkte umfasst PKW Lastanhänger, von 500 bis 2.500 kg mit Seitenwänden aus galvanisiertem Spezialstahl, Aluminium oder Holz. Ebenso bieten wir Ihnen Trailer für den Transport von Quads, Autos, Pferden und Booten.



Ihr STEMA-Partner

MADE IN GERMANY

STEMA Metalleichtbau GmbH

Rieser Straße 50
01558 Großenhain

www.der-anhänger.de
info@der-anhänger.de

Ihr STEMA Telefonservice

Garantie Abteilung: +49 (0) 900 - 13 09 40 01
Techn. Kundendienst: +49 (0) 900 - 13 09 40 02

Diese Telefonnummern sind gebührenpflichtig und aus dem deutschen Festnetz 0,96 €/Min., sowie aus dem Mobilfunknetz 1,49 €/Min. erreichbar.

